

DOMUS ANTIQUA

Bulletin N° 42
November/novembre 2005

HELVETICA



SCHWEIZERISCHE VEREINIGUNG DER EIGENTÜMER HISTORISCHER WOHNBAUTEN
ASSOCIATION SUISSE DES PROPRIÉTAIRES DE DEMEURES HISTORIQUES
ASSOCIAZIONE SVIZZERA DEI PROPRIETARI DI DIMORE STORICHE



- Holzfenster mit Sprossen
 - IV-Fenster für Alt- u. Neubau
 - Schallschutzfenster
 - Wärmeschutzfenster
 - Vertikalschiebefenster
 - Holz-Metall-Fenster
 - Hebeschiebetüren
 - Faltschiebetüren
- Unsere Spezialität**
- Sprossenfenster für historische Bauten

Verlangen Sie mit diesem Coupon weitere Unterlagen

Name / Vorname _____
Strasse _____
PLZ / Ort _____
Telefon _____



E. Zimmermann AG
CH-6130 Willisau, Menzbergstrasse 46
Schreinerei Innenausbau
Fensterbau Küchenbau
Tel. 041 970 14 38
Fax 041 970 14 37
info@fenster-ziwi.ch
www.fenster-ziwi.ch

Fenster

restaurieren

bauen

renovieren

rekonstruieren

www.schmid-fenster.ch

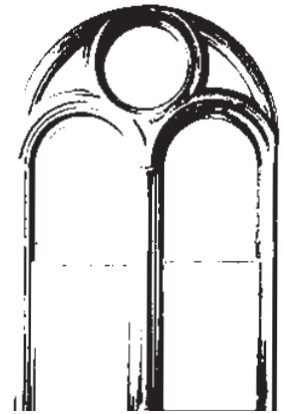

MARKUS SCHOENI



ANTIKE RAHMEN

VERGOLDEN – RESTAURIEREN

MODERNE EINRAHMUNGEN

ZELTWEG 30



8032 ZÜRICH

TEL. 044 260 30 36

FAX 044 260 30 39

E-MAIL: INFO@SCHOENIRAHMEN.CH

KUNDENPARKPLATZ

Editorial	<ul style="list-style-type: none"> ■ Das Wort des Präsidenten 4 <li style="padding-left: 20px;">Le mot du président 5
Domus Antiqua	<div style="display: flex; align-items: center;">  <div style="margin-left: 20px;"> <ul style="list-style-type: none"> ■ Hausbesichtigungen an der Generalversammlung 6 <li style="padding-left: 20px;">Visites de maisons lors de l'assemblée générale 8 ■ Willkommen bei www.domusantiqua.ch 10 <li style="padding-left: 20px;">Bienvenue sur le site www.domusantiqua.ch 11 </div> </div>
Renovation/Rénovation	<div style="display: flex; align-items: center;">  <div style="margin-left: 20px;"> <ul style="list-style-type: none"> ■ Zofingen, Klösterligasse 2, so genanntes «Klösterli» 12 <li style="padding-left: 20px;">Unser persönlicher Bezug zum Klösterli 13 <li style="padding-left: 20px;">Zofingen, Klösterligasse 2, dit le «Klösterli» 14 <li style="padding-left: 20px;">Notre relation personnelle avec le «Klösterli» 16 </div> </div>
Domus Antiqua	<ul style="list-style-type: none"> ■ Collaboration avec la Commission suisse pour les questions immobilières (CSI) 18 <li style="padding-left: 20px;">Zusammenarbeit mit der Schweizerischen Kommission für Immobilienfragen (SKI) 19
Renovation/Rénovation	<div style="display: flex; align-items: center;">  <div style="margin-left: 20px;"> <ul style="list-style-type: none"> ■ Stilgerecht restauriert vom Dach bis zum Fussboden 20 <li style="padding-left: 20px;">Une restauration correcte de la cave au grenier 21 ■ Assainissement de la mérule 23 </div> </div>
Letzte Seite/Dernière page	<ul style="list-style-type: none"> ■ Agenda 26 ■ Mitteilungen/Avis 26 ■ Impressum 26

Titelfoto: «Klösterli» in Zofingen, Artikel Seite 12
 Photo de couverture: «Klösterli» à Zofingue, article page 14

Das Wort des Präsidenten



Die Mitgliederversammlung vom 27. August 2005 in Colombier liegt hinter uns. Über 180 Mitglieder und Interessierte haben sich eingefunden, wohl nicht in erster Linie wegen der ordentlichen Geschäfte, die rasch abgewickelt waren, oder des Mittagessens, sondern wegen der Möglichkeit, ver-

schiedene interessante historische Wohnbauten in Colombier und Auvergnier zu besichtigen. Wetter und Stimmung waren ausgezeichnet. Einmal mehr galt: Les absents ont toujours tort.

Unser neuer Internet-Auftritt steht. Die Website soll in nächster Zeit laufend ergänzt und ausgebaut werden. Besuchen Sie uns unter www.domusantiqua.ch! Anregungen und kritische Hinweise sind willkommen.

Am 10./11. September 2005 fand der Europäische Tag des Denkmals statt. Er trug den Slogan «vorher – nachher» und war dem Thema «pflegen – umnutzen – weiterbauen im historischen Kontext» gewidmet. Die Veranstaltung, die in allen Kantonen gefeiert wird, beschäftigte sich also mit einem Dauerbrenner für unsere Vereinigung. Historische Wohnbauten müssen leben, sich geänderten Bedürfnissen anpassen. Stillstand bedeutet auch hier Rückschritt oder, anders gesagt, Entwicklung in Richtung Museum. Dass wir bei allen Eingriffen in die historische Bausubstanz schonend und mit grosser Sorgfalt vorgehen, ist für uns selbstverständ-

lich. Mit welcher Architektur auf geänderte Bedürfnisse reagiert wird, muss in jedem Fall vertieft geprüft werden. Moderne An- und Aufbauten liegen im Trend, müssen aber nicht immer sein. Entscheidend ist, dass gemeinsam Lösungen gesucht und gefunden werden. Am erwähnten Tag des Denkmals wurden viele erstaunliche Möglichkeiten aufgezeigt. Für unsere Vereinigung kann es nicht darum gehen, diese vielfältigen Lösungen zu kommentieren oder zu bewerten; sie sollen uns vielmehr in Verhandlungen mit der Denkmalpflege und den Baubewilligungsbehörden als Fundus dienen nach dem Motto: Wenn das dort möglich war, kann auch für mein Anliegen eine Lösung gefunden werden!

Im nächsten Jahr ist der Europäische Tag des Denkmals dem Thema «Historische Gärten» gewidmet. Er wird am 9./10. September 2006 stattfinden. Nähere Informationen erhalten Sie unter www.hereinspaziert.ch oder beim Präsidenten: hans.altherr@gmx.ch. ■

Dr. Hans Altherr

Werbung/Publicité



- Architektur, Innenarchitektur, Moderne Raumkonzepte, Gastronomieprojekte, Bäder, Stiegen
- Originale Innenausbauten in jeder Stilrichtung und Zeitepoche in altem und neuem Holz
- Antiker Innenausbau
- Küchen im Landhausstil oder Modern
- Exclusive Gas- und Holzherde
- Original alte Bauernstuben/ Tüfelungen verschiedener Zeitepochen
- Abbruch und Wiederaufbau original alter Bauernhäuser
- Farbentfernungen auf schonendste Weise durch Sandstrahlen, Laugen oder Abbeizen
- Alte Baustoffe und Materialien – Antiquitäten
- Gesamtbetreuung für Projekte von Grundstücksbeschaffung, Bauleitung bis Schlüsselübergabe
- Gesamtbetreuung und Restaurierung historischer Projekte



Christian Friedl GesmbH
Mühlau 1
A-6383 Erpfendorf/Tirol
Tel: +43(0)5352/8121
Tel: +43(0)5352/8481
Mobil: +43(0)664/34200/24

Showroom - Kitzbühel
Noviuitäten Villa Tirol
Franz-Erler-Strasse 1
A-6370 Kitzbühel
Tel: +43(0)5356/66276
Fax: +43(0)5356/71644

e-mail: tischlerei@christian-friedl.com, www.christian-friedl.com

Le mot du président

L'assemblée générale du 27 août à Colombier appartient déjà au passé. Plus de 180 membres et autres personnes intéressées y ont participé. La possibilité de visiter plusieurs bâtiments de haute valeur à Colombier et à Auvernier a sans doute exercé un attrait plus important que l'assemblée générale rapidement liquidée et le repas au château. Le temps et l'ambiance étaient au beau fixe.

Notre présence sur Internet se précise. Notre site va prochainement être complété et ensuite élargi progressivement. Rendez-vous visite sous www.domusan-tiqua.ch. Vos suggestions tout comme vos remarques critiques sont les bienvenues.

Les 10 et 11 septembre ont eu lieu les Journées européennes du patrimoine. Elles portaient le titre «avant-après» et le sujet en était la conservation, l'adaptation à des besoins nouveaux et la construction dans le contexte historique. Cette manifestation qui a lieu dans tous les cantons traitait de problèmes qui sont une préoccupation constante de notre association. Les demeures anciennes de valeur doivent

vivre et être adaptées à des utilisations nouvelles. L'immobilisme reviendrait à rétrograder ou correspondrait à une évolution vers un musée. Qu'il faille intervenir avec beaucoup de précaution et de respect pour la substance ancienne est pour nous une évidence. Le choix du type d'intervention architecturale pour l'adaptation aux besoins nouveaux doit être défini avec soin dans chaque cas. Pour les ajouts, le style contemporain est actuellement à la mode mais ceci ne nous paraît pas indispensable. Il est essentiel de trouver en commun la solution optimale. Lors de ces journées du patrimoine beaucoup de solutions quelque peu étonnantes ont été présentées. Il n'est pas question pour notre association de commenter ou de juger ces différentes solutions. Elles peuvent néanmoins nous servir d'exemples ou de base de discussion lors de négociations avec les services des biens culturels ou les instances octroyant le permis de construire. En effet, si des interventions aussi audacieuses sont faites avec la bénédiction des autorités, il devrait aussi se trouver une solution pour nos problèmes.



Discussions animées pendant l'apéritif: l'assemblée générale du 27 août

L'année prochaine les Journées européennes du patrimoine seront consacrées aux jardins historiques. Elles auront lieu les 9 et 10 septembre 2006. Vous trouverez des informations plus précises sous www.hereinspaziert.ch ou à l'adresse du président: hans.altherr@gmx.ch. ■

Hans Altherr

Werbung/Publicité

KULTUR UND GARTENKUNST

Reisen zu historischen Gärten wie auch zu exklusiven Privatgärten oder zu modernen Meisterwerken. Begegnungen mit interessanten Persönlichkeiten und ihren Beziehungen zu Gärten. Begleitet von Gartenkennern.

Unsere Reisen im Jahre 2006 führen Sie unter anderem:

- zu märchenhaften Kamelien-Gärten in Locarno und Lucca
- zu Gärten berühmter Persönlichkeiten an der Côte d'Azur
- zum UNESCO-Weltkulturerbe von Lyon und zu Rosengärten
- zu Landschaftsparks und Privatgärten im englischen Lake District
- zu schottischen Gartenparadiesen und Mansions rund um Edinburgh
- zur neubelebten Gartenkultur in Böhmen und nach Prag

Sind Sie interessiert?
Dann senden wir Ihnen gerne den Katalog 2006
KULTUR UND GARTENKUNST

Rufen Sie Frau Margrit Mathys an
bei ARCATOUR SA
Bahnhofstrasse 28, 6301 Zug
Tel. 041 729 14 23 / Fax +21
E-Mail: arcatour@arcatour.ch
www.arcatour.ch

ARCA TOUR

Hausbesichtigungen an der Generalversammlung

Nebst den Traktanden des offiziellen Teils standen anlässlich der 21. Mitgliederversammlung von Domus Antiqua Helvetica sechs Hausbesichtigungen in Colombier und Auvernier auf dem Programm. Zwei Häuser stellen wir Ihnen vor: das direkt am Neuenburgersee gelegene «Le Bied» und ein Stadthaus im Kern von Colombier, die Rue Haute 14.

■ STEFANIE STÄUBLE

Monsieur Philippe de Bosset blickte an der Besichtigung auf die spannende Geschichte seines 1740 erbauten Gutshauses «Le Bied» zurück, die gleichzeitig die erste Industrialisierungsphase der Schweiz widerspiegelt. «Le Bied», malerisch am See gelegen, gehörte ursprünglich zu einem Fabrikareal, auf dem der Indienne-Baumwollstoff hergestellt wurde. Mit dem Indienne, der im 18. Jahrhundert sehr «à la mode» war, wurden die Bewohner der Gegend um Colombier reich. Sie profitierten vom Wasser der Areuse, das sie

zum Waschen des Stoffs verwendeten, und vom steinigen Boden, auf dem der ausgelegte Stoff schnell trocknen konnte. 1806 erliess Napoleon die Kontinentalsperre, die zum Einbruch des Exports und somit der schweizerischen Produktion des Indienne-Stoffes führte.

Drei Häuser gehörten zum Areal von «Le Bied», nur das Wohnhaus existiert heute noch. Die damaligen Besitzer liessen das Haus mit der dreiteiligen Hauptfassade und dem grossen Walmdach 1756 erweitern, was dem gegenwärtigen Grundriss entspricht. Das Walmdach brannte vor einigen Jahren ab, wurde jedoch originalgetreu wieder aufgebaut. «Le Bied» be-

steht neben der Lage durch seine einzigartige Innenausstattung aus dem 18. und 19. Jahrhundert. Sogar gekachelte Louis-XVI-Badewannen sind noch vorhanden. Durch den grosszügigen Salon Louis XVI führte Monsieur Philippe de Bosset die Besucher nach draussen in die zauberhafte Gartenanlage und von dort zum Seeufer, wo früher der Indienne per Schiff die Produktionsstätte verliess. Eine alte Kaimauer, die zirka zehn Meter vom heutigen Ufer entfernt landeinwärts steht, beweist eindrücklich, dass der Wasserpegel vor der zweiten Juragewässerkorrektion fast zweieinhalb Meter höher lag. Früher hat diese Mauer die Terrasse von «Le Bied» vor dem Wasser geschützt; die Steinbalustrade mit den Puten gibt heute noch Zeugnis davon.

Einzigartige Tapete an der Rue Haute 14

Madame Françoise Champoud-de Montmollin zeigte uns ihr Stadthaus an der Rue Haute, das ihr Urgrossvater 1894 erwor-

Der zum Garten gelegene, wohnliche Salon Louis XVI von «Le Bied»



Die gartenseitige, ländlich geprägte Fassade der Rue Haute 14: Hier wurden früher Schweine und Hühner gehalten.





Die elegante, streng symmetrische Fassade von «Le Bied», vom Seeufer her gesehen

ben hat. Das 1670 errichtete und 1782 neu aufgebaute dreigeschossige Gebäude vereint städtische und ländliche Aspekte: Alle Empfangsräume des Hauses gehen gegen Norden und auf die Strasse hinaus, auf der sich das soziale Leben abspielte. Die Fassade zur Strassenseite ist denn auch aufwändiger gestaltet als die Südfassade des Hauses, wo vor allem Küche und Bad sowie die Weinpresse im Erdgeschoss untergebracht waren.

«Die Leute wollten damals bereits einen Salon zur Strasse hin», erzählte uns Françoise Champoud. Der Raum sei etwas dunkel und eher konventionell, deshalb wurde er nicht sehr oft benutzt, was sei-

nen gut erhaltenen Zustand erkläre. Auch die einzigartige Tapete, Ölmalerei auf Jute, konnte während all der Jahre davon profitieren, dass der Raum gegen Norden hinausgeht.

«Immer an Weihnachten kam die Familie in diesem Salon zusammen. Die Maleereien, wahrscheinlich erstellt von unbekanntem durchreisenden Künstlern, gaben dann Anlass zu allerlei Spekulationen.» Eine Partie der Wandbekleidung weist zum Beispiel ein italienisches Sujet auf, während die anderen holländischer und deutscher Machart sind. Alle beinhalten jedoch das, was man gemeinhin als «Schäferszenen» bezeichnet.

Unter dem klassischen Interieur des 18. Jahrhunderts der Rue Haute 14 befindet sich übrigens auch ein Porträt des «alten Fritz», das Madame Champoud in einem schlechten Zustand aufgefunden und restauriert hat – als Erinnerung daran, dass Friedrich der Grosse einst der Herrscher des preussischen Neuenburg war. ■

Die Anwesenden genossen den Apéro bei schönem Wetter im Innenhof von Schloss Colombier.



Dr. Hans Altherr begrüßte die rund 180 anwesenden DAH-Mitglieder zur 21. Generalversammlung sowie die Gäste Johann Mürner, Leiter der Sektion Heimatschutz und Denkmalpflege im Bundesamt für Kultur, den Neuenburger Konservator Jacques Bujard und die Repräsentanten der AXA Art Assurance SA, die den Aperitif stifteten.

In seinem Jahresbericht strich der Präsident besonders das überarbeitete Bulletin und den erneuerten Internetauftritt hervor, durch welche die Vereinigung besser wahrgenommen werde. Das Ziel des Vorstands, jährlich 50 Mitglieder dazuzugewinnen, werde 2005 wahrscheinlich übertroffen. Zudem hat sich DAH via Schweizerische Kommission für Immobilienfragen an der Vernehmlassung der Revision des Raumplanungsgesetzes beteiligt und engagiert sich für das Bodenrecht, bei dem die Anwendung in den Kantonen sehr unterschiedlich ist. Der Präsident rief die Mitglieder auf, dem Vorstand ihre Erfahrungen bezüglich Bodenrecht zu melden.

Er gratulierte zudem Andrea H. Schuler, dem neu gewählten Exekutivpräsident der Vereinigung «Europa Nostra».

Visites de maisons lors de l'assemblée générale

Parallèlement à l'ordre du jour de la partie officielle, six visites de maisons à Colombier et Auvèrner étaient au programme à l'occasion de la 21^e assemblée des membres de Domus Antiqua Helvetica. Nous vous présentons deux maisons: «Le Bied» qui est située directement au bord du lac de Neuchâtel ainsi qu'une maison de ville dans le centre de Colombier, à la Rue Haute 14.

■ STEFANIE STÄUBLE

Durant la visite, M. Philippe de Bosset a porté un regard rétrospectif sur l'histoire passionnante de son bien construit en 1740, «Le Bied», lequel reflète simultanément la première phase d'industrialisation de la Suisse. «Le Bied», situé sur un site enchanteur au bord du lac, faisait partie à l'origine d'une aire industrielle sur laquelle une toile de coton dénommée indienne était fabriquée. Les habitants de la région s'enrichirent alors avec l'indienne, qui était très à la mode au XVIII^e siècle. Ils tiraient profit de l'eau de l'Areuse qu'ils utilisaient pour laver le tissu, et du sol pierreux sur lequel l'étoffe étendue séchait rapidement. En 1806, Napoléon décréta le blocage continental qui entraîna la rupture des exportations et, simultanément, la production suisse de l'indienne.

Trois maisons appartenaient au secteur «Le Bied»; seule la maison d'habitation existe aujourd'hui encore. Les propriétaires de l'époque firent agrandir la bâtisse à façade principale divisée en trois parties et au grand toit en croupe en 1756; elle correspondait alors au plan actuel. Le toit en croupe a succombé à un incendie il y a quelques années, il a été cependant reconstruit tel qu'à l'origine. «Le Bied» enchante non seulement par son site, mais aussi par son ameublement incomparable qui date des XVIII^e et XIX^e siècles. Même les baignoires carrelées Louis XVI existent encore. Philippe de Bosset a dirigé les visiteurs, en passant par le salon Louis XVI, vers l'extérieur dans le magnifique parc jusqu'aux berges du lac, là où l'indienne quittait autrefois le lieu de production en

Une partie des toiles peintes du salon de la Rue Haute 14



bateau. Un vieux mur de quai situé à environ dix mètres de la rive actuelle prouve manifestement que le niveau de l'eau était de presque deux mètres et demi plus élevé avant la deuxième correction des eaux du Jura. Autrefois, ce mur protégeait la terrasse du «Bied» contre l'eau; la balustrade en pierre avec ses chérubins en témoigne aujourd'hui encore.

Magnifiques toiles peintes de la Rue Haute 14

M^{me} Françoise Champoud-de Montmollin nous a montré sa maison de ville de la Rue Haute, que son arrière grand-père avait achetée en 1894. La bâtisse de trois étages, construite en 1670 et reconstruite en

Hans Altherr a souhaité la bienvenue aux 180 membres de DAH présents à l'occasion de la 21^e assemblée générale ainsi qu'aux invités Johann Mürner, directeur de la section Patrimoine culturel et monuments historiques de l'Office fédéral de la culture, au conservateur neuchâtelois Jacques Bujard et aux représentants de la société AXA Art Assurance SA qui ont offert l'apéritif.

Dans son rapport annuel, le président a souligné tout particulièrement le bulletin remanié et la nouvelle présentation Internet grâce à laquelle l'association est mieux perçue. Le but du comité, qui est de recevoir chaque année 50 membres supplémentaires, sera probablement dépassé en 2005. Par ailleurs, DAH a participé, par le biais de la Commission suisse des affaires immobilières, à la procédure de consultation sur la révision de la Loi fédérale sur l'aménagement du territoire et s'est engagée pour le droit foncier dont l'application diffère considérablement selon les cantons. Le président a demandé aux membres de communiquer leurs expériences en matière de droit foncier au comité.

Il a aussi félicité Andrea H. Schuler, le président exécutif nouvellement élu de l'association «Europa Nostra».

Les premiers des
180 participants
arrivent au château
de Colombier.



1782, réunit des aspects citadins et ruraux: toutes les salles de réception de la maison sont orientées vers le nord et sur la rue où se déroulait la vie sociale. La façade côté rue est d'ailleurs plus travaillée que le côté sud de la maison qui comprenait, principalement, la cuisine et le bain ainsi que le pressoir au rez-de-chaussée. Françoise Champoud nous a expliqué qu'«à l'époque déjà, les gens voulaient un salon qui donnait sur la rue». La pièce était un peu sombre et plutôt conventionnelle et n'était de ce fait pas souvent utili-

sée, ce qui explique qu'elle est bien conservée. Les murs garnis de magnifiques peintures à l'huile sur jute ont profité durant toutes ces années de l'orientation nord de la pièce.

«A Noël, la famille se réunissait invariablement dans ce salon. Les peintures réalisées par des artistes inconnus, vraisemblablement de passage, ont donné lieu à

de multiples spéculations.» Une partie de l'œuvre présente par exemple un sujet italien alors que les autres ont des caractéristiques hollandaises et allemandes. Toutes cependant relèvent de ce qu'il est convenu d'appeler des «bergeries».

Dans l'intérieur classique du XVIII^e siècle de la Rue Haute 14 se trouve également un portrait du «vieux Fritz» que M^{me} Champoud a retrouvé en mauvais état et restauré – en souvenir du fait que Frédéric le Grand régnait autrefois sur le Neuchâtel prussien. ■

Werbung/Publicité



THOMAS BOLLER ZÜRICH

KUNSTBERATUNG

Inventarisierungen

Beratung bei Nachlass-Auflösungen.

Beratung beim Verkauf von Kunstgut über die geeigneten Auktionen im In- und Ausland.

Vermittlung von Einzelobjekten und Sammlungen an Private, Stiftungen, öffentliche Sammlungen und Institutionen.

Schweizer Diskretion und zuverlässige Dienstleistung garantiert. Langjährige Erfahrung im Auktions- und Schätzwesen in einem der weltweit führenden Häuser.

THOMAS BOLLER ZÜRICH
Mythenschloss / Mythenquai 28, 8002 Zürich
Tel. +41 1 201 54 60, Fax +41 1 201 54 81
th.bo@bluewin.ch

Willkommen bei www.domusantiqua.ch

Haben Sie schon die neue Website unseres Vereins Domus Antiqua Helvetica besucht? Klicken Sie einfach auf die linke Tür falle, und treten Sie ein in die Welt von Domus Antiqua.

■ MONIKA THIÉBAUD

Mitglied der Arbeitsgruppe Internet

Unser Verein war schon früher online, unsere Website entsprach jedoch nicht mehr den Anforderungen des heutigen Internetzeitalters. Der Vorstand beschloss daher an seiner Sitzung vom 7. März 2005, eine Arbeitsgruppe unter dem Präsidium von Sigmund von Wattenwyl einzusetzen mit dem Auftrag, die Gestaltung der neuen Website zu erarbeiten und einen Webmaster zu finden. Nach eingehender Prüfung verschiedener Offerten wurde Hans Stalder, der selber in einem historischen Gebäude wohnt, mit dieser Aufgabe betraut.

Die Mitglieder der Arbeitsgruppe erstellten zuhause des Webmasters eine Liste mit den wichtigsten Themen, welche die Website beinhalten sollte. Aus dem reichhaltigen Angebot unserer Ideen konnte Hans Stalder schon nach wenigen Tagen einen aktuellen und informativen Entwurf präsentieren, der von der Arbeitsgruppe am 16. August überarbeitet und gutgeheissen wurde.

Das Resultat unserer Arbeit wurde an der Generalversammlung in Colombier vorgestellt. Bei der Neugestaltung der Website ging es uns in erster Linie darum, die Kommunikation zwischen den Mitgliedern zu fördern und interessierten Personen den Zugang zu unserem Verein zu erleichtern. Auch wollen wir Bilder von

historischen Bauten aus verschiedenen Epochen und Stilrichtungen zeigen. Der neue Internetauftritt ist für unseren Verein eine wichtige Chance, auch die jüngere Generation anzusprechen und vom Image der «Schlossbesitzer» wegzukommen. In diesem Sinn haben wir als erstes Hintergrundbild – sie werden nach einer gewissen Zeit ausgewechselt – bewusst ein Bauernhaus gewählt.

Unsere Internetseite gibt Auskunft über folgende Themen:

- Sinn und Zweck unseres Vereins
- Organigramm des Vorstands mit Fotos seiner Mitglieder
- Kantonale Sektionen mit Fotos der Präsidentinnen und Präsidenten
- Bestellformular für das Anmeldegesuch, die Statuten und das Bulletin
- Veranstaltungskalender
- Bildergalerie mit Detailfotos von historischen Gebäuden
- Links zu nationalen und internationalen Organisationen

Für die kommenden Monate planen wir den Ausbau unserer Website in folgenden Bereichen: Sprachversion in Italienisch sowie den Einbau einer Suchmaschine, die dem Besucher ermöglicht, anhand eines Stichwortes einen Artikel zu einem bestimmten Thema abzurufen. Der Einbau und die Betreuung eines Forums, wo Erfahrungen ausgetauscht und Fragen gestellt werden können, ist ebenfalls vorgesehen. Damit dieses Forum auch wirklich funktioniert, sind wir auf Ihre Mitarbeit angewiesen.

Wir wünschen Ihnen viel Spass beim Besuch unserer Website. Unser Webmaster nimmt gerne Ihre Anregungen und Ihr Bildmaterial entgegen unter www.profweb.ch. ■

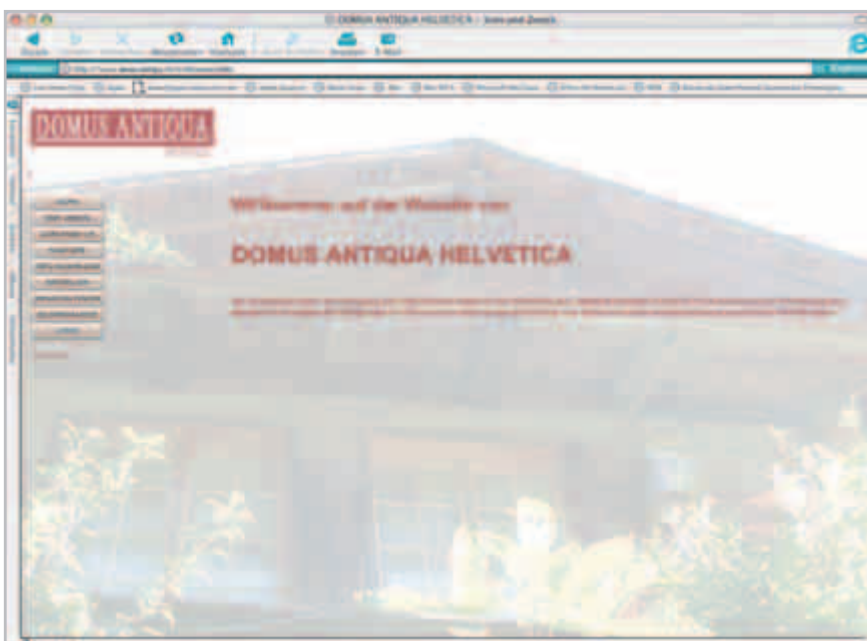

Bienvenue sur le site www.domusantiqua.ch

Avez-vous déjà visité le nouveau site Internet de notre association Domus Antiqua Helvetica? Par un simple clic sur la poignée de porte au milieu de la première page vous entrez dans le monde de Domus Antiqua.

■ MONIKA THIÉBAUD

Membre du groupe de travail Internet

En fait, notre association disposait déjà d'un site mais ce dernier avait besoin d'être mis à jour et de gagner en attractivité.

Le comité de Domus Antiqua prit la décision lors de sa séance du 7 mars 2005 de constituer un groupe de travail sous la présidence de Sigmund von Wattenwyl afin d'élaborer un nouveau site et de trouver un webmaster. Après examen de plusieurs offres, ce mandat fut confié à Hans Stalder, qui habite lui-même une demeure historique.

Les membres du groupe de travail élaborèrent à l'intention de Hans Stalder une liste des sujets indispensables à faire figurer sur le site. En l'espace de quelques jours, M. Stalder réussit à présenter un projet qui fut adopté par le groupe de travail lors de sa séance du 16 août.

Le résultat de ce travail fut présenté à l'assemblée générale de Domus Antiqua le 27 août 2005 à Colombier. Le but principal de la mise à neuf du site consiste surtout à favoriser la communication interne entre les membres et à faciliter l'accès aux personnes intéressées à notre association. Une importance particulière est accordée aux illustrations de demeures historiques privées de styles et d'époques différents. Notre présence sur Internet marque également notre volonté d'aborder la jeune génération et de se défaire de l'image de «propriétaires de château». C'est dans ce but que nous avons choisi une ferme comme image de fond.

Pour les mois à venir, nous avons planifié de compléter notre site dans les domaines suivants: version en langue italienne; mise en place d'un moteur de recherche de façon à permettre à l'internaute de trouver un article sur un thème précis à



Notre site donne des informations sur les points suivants:

- raisons d'être et but de notre association
- organigramme du comité et photos de ses membres
- sections cantonales et photos de leurs présidentes et présidents
- commande de documents (demande d'inscription, statuts, bulletin)
- agenda des manifestations
- illustrations de demeures avec photos détaillées
- liens avec des organisations nationales et internationales

l'aide d'un mot clé; constitution et gestion d'un forum permettant aux intéressés d'échanger des expériences et de poser des questions pratiques concernant leurs maisons. Pour le bon fonctionnement de ce forum, nous comptons sur votre collaboration.

Nous vous souhaitons beaucoup de plaisir à consulter notre site. Notre webmaster se réjouit de recevoir vos suggestions et les photos de vos demeures à l'adresse suivante: www.profweb.ch. ■

Zofingen, Klösterligasse 2, so genanntes «Klösterli»

Das herrschaftliche Wohnhaus in der Zofinger Altstadt wurde 1727 oder 1732 erstellt und verblieb bis ins 19. Jahrhundert in derselben Familie. Dem heutigen Besitzer Willy Hofer lag viel daran, das Gebäude und insbesondere die kostbaren barocken Fenster zu erhalten.

■ JÜRIG ANDREA BOSSARDT
Kantonaler Denkmalpfleger Aargau

Abgesehen von den für das Funktionieren einer Stadt wichtigen Gassen und Plätzen war unbebauter Raum in befestigten Siedlungen des Mittelalters eine Seltenheit beziehungsweise ein Privileg von Begüterten. Bauliche Verdichtung war damals schon ein Thema. Man wollte eine Vergrösserung des Festungsgürtels möglichst lange hinausschieben, denn Erstellung und Unterhalt der Stadtbefestigung waren ein kostspieliges Unterfangen. Dem Klösterli ist dieser grosszügige Gartenraum, versteckt hinter einer mehr als mannshohen Quadermauer, erhalten geblieben. Der Name «Klösterli» geht nicht etwa auf eine vorreformatorische Klostersiedlung zurück, sondern auf die Witwe des Prädikanten Heinrich Dachstein, die hier mit ihren sieben Töchtern lebte.

Hölzerne, verglaste Loggia

Der heutige, in Details dem Sennenhof¹ verwandte Bau, dessen Architekt unbekannt ist, wurde 1727 oder 1732 für Dekan Daniel Ringier-Suter erstellt, in dessen Familie er bis ins 19. Jahrhundert verblieb. An der nördlichen Schmalseite entstand später auf gemauertem Erdgeschoss eine hölzerne Loggia mit toskanischen Säulen, die ein Ringier-Wappen trägt und demnach vor 1795 entstanden sein muss, als das Haus an den Stiefbruder eines Ringier, Hauptmann Georg Gränicher, übergang. Wohl möglich, dass die Loggia ursprünglich offen war und ihre

Verglasung erst erhielt, als man sie als Wohnraum zu nutzen begann und mit der kostbaren Bildtapete «Fête de la Grèce et jeux olympiques» aus der Manufaktur Dufour in Paris ausstattete. Die 1818 gedruckte und 1819 auf einer Pariser Ausstellung präsentierte Tapete gibt den frühesten Zeitpunkt für die Verglasung der Laube an. Da Gränicher 1819 verstorben war, ist die Neuausstattung am ehesten mit dem Todesfall und der Handänderung in Zusammenhang zu bringen.

Problematischer Umbau in den 50er-Jahren

Ein wenig geglückter Dachausbau war leider schon erfolgt, als Willy Hofer jun. das Gebäude 1998 erwarb. Die Untersuchungen zeigten wie so oft, dass vermutlich um die Mitte des 20. Jahrhunderts die Gartenseiten mit einem bauphysikalisch problematischen Zementputz und einer ebenso schlecht verträglichen Aussendispersion versehen wurden. Die dichte Haut verhinderte einen grossflächigen Feuchtigkeitsaustausch, der nur noch über die Fenstergewände und die Allianzwappentafel Ringier-Suter über dem Garteneingang erfolgen konnte – mit entsprechenden Folgen für den weichen einheimischen Sandstein. Insbesondere die Wappentafel musste ausgebaut, entsalzen und mit entsprechender Isolation zum Mauerwerk wieder eingebaut werden. Hingegen war an der Eingangsfassade, witterungsgeschützt durch die schmale Ringmauerasse, der originale, kälberhaararmierte Kalkputz weitgehend

erhalten geblieben und konnte repariert und ergänzt werden. Die strenge Achsymmetrie der drei mal fünf Fensterachsen auf den drei Geschossen war im Barock wichtiger als die grundrisslichen Gegebenheiten. So sind auch hier einige Fenster als Blindfenster ausgebildet, teils mit Gewände und geschlossener Jalousie wie üblich und teils in der seltenen und besonders kostbaren Form von Stuckmörtel. Die Detailausbildung von Gewände und Jalousiebrettchen geht dabei bis zur Nachbildung der Angeln und der Eckbeschläge mit den entsprechenden Nägeln.

Originale Fenster mit Bleiteilung

Eine grosse Seltenheit sind auch die im Erdgeschoss erhaltenen Fenster, die statt der üblichen Kreuzsprossen eine Bleiteilung mit hübschen kleinen Rosetten an den Knüpfungspunkten aufweisen. Diese kaum mehr anzutreffende, aber im Barock wohl recht häufige Machart hatte vermutlich den Sinn, dem Betrachter den Eindruck einer einzigen grossen Scheibe im Fensterflügel zu vermitteln. Die Herstellung so grosser Gläser war aber damals technisch noch nicht möglich. Wir kennen das Prinzip auch bei barocken Spiegeln.

Es war für die Denkmalpflege ein grosser Glücksfall, in Willy Hofer einem Partner zu begegnen, der nicht nur das nötige Verständnis für diese kostbaren Fenster mitbrachte, sondern auch den Willen zur Erhaltung aufbrachte und erst noch über das Fachwissen zur Restaurierung verfügte. ■

¹ Die vom Seidenfabrikanten Johann Adam Senn-Suter als Wohn- und Handelshaus erbaute, am Tag seiner Schultheissen-Wahl im Jahr 1732 vollendete Anlage in Zofingen



Das «Klösterli» in der Altstadt von Zofingen, eine fast 300-jährige Patriziervilla.

Unser persönlicher Bezug zum Klösterli

Die Bausubstanz des Klösterlis war glücklicherweise in einem tadellosen Zustand. Hingegen mussten die Fenster, die Fassade und das Dach sowie mehrere Türen und ein Tapetenzimmer im Innern des Hauses renoviert werden.

■ WILLY HOFER
Aufgezeichnet von Michelle Hofer

Ein Immobilienmakler aus Zofingen ist eigentlich der «Schuldige», dass ich heute Besitzer dieses Bijous bin. Er bat uns, die Schreinerei Hofer, für das Klösterli eine Fensterofferte zu unterbreiten.

Als ich vor Ort die Fenster begutachtete, war meine Leidenschaft zu dem alten Haus sofort entfacht. Ich war fasziniert vom Gebäude und dem luxuriösen Innenausbau.

Nach einigen Abklärungen über Investitionen, die gemacht werden mussten, kündeten wir unser Interesse an. Wir machten Bekanntschaft mit der damaligen Besitzerin, die uns sehr kritisch gegenübertrat. Sie wollte genau wissen, ob das Klösterli in gute Hände kommt. Ende 1998, ich war gerade dreissig Jahre alt, wurde ich der neue Besitzer der fast

300-jährigen Patriziervilla. Ein Traum ging in Erfüllung!

Die Sanierung

Ein weiterer Glücksfall war, dass sich die alte Substanz in einem tadellosen Zustand befand: die zum Teil prächtig verzierten Messing-Türschlösser genauso wie die prächtigen Stuckdecken, die verschiedenen Parkettböden sowie die zahlreichen Massivholzeinbauten. Hingegen mussten die Fenster, die Fassade und das Dach sowie im Inneren des Hauses gewisse Türen und ein Tapetenzimmer saniert werden. Bei den Renovationsarbeiten haben wir anerkannte Fachleute zugezogen. So stand uns Jürg Andrea Bossardt, Chef der Denkmalpflege des Kantons Aargau, während der ganzen Bauzeit als wichtiger Experte zur Seite. Beispielsweise wurden Farbproben der Fassade genommen, um dem Originalzustand

möglichst gerecht zu werden. Dabei wurde jeder einzelne Farbanstrich frei gelegt.

Beim Tapetenzimmer haben Fachleute sogar alles aufwändig mit Bleistift und Radiergummi restauriert. Doch der immense und kostenträchtige Aufwand hat sich gelohnt. Heute erstrahlt die Tapete mit dem Sujet «Fête de la Grèce et jeux olympiques» aus dem Jahre 1818 in neuem Glanz.

Fenster für das Klösterli

Bei der Sanierung konnten wir unsere über 30-jährige Erfahrung als Schreinerei im Bereich der Denkmalpflege einbringen. Speziell bei den Fenstern profitierten wir von unserem Fachwissen. Beim Klösterli wählten wir Fenster, die zirka aus dem 18. Jahrhundert stammen. Das alte Bleiglas sowie die Rosenrosetten haben wir stilgetreu restauriert und zum Teil



Der Empire-Brunnen mit eigener Wasserzufuhr ist die Krönung des über zehn Aren grossen Gartens.

wir nach den Originalen kopiert und stilgerecht neu nachgebaut.

Bei historischen Gebäuden trifft man vielfach Fenster ohne Dichtung und mit Einfachverglasung an – dies war auch beim Klösterli der Fall. Auch hier galt es, den Bedürfnissen der Bewohner gerecht zu werden. Das heisst, den heute technisch hohen Anforderungen zu entsprechen, ohne dass dabei der optische Charakter und der Denkmalschutz beeinträchtigt werden.

Ich habe nach wie vor viel Freude an meinem Bijou inmitten der Zofinger Altstadt und kann die Zusammenarbeit mit der Denkmalpflege wärmstens empfehlen. ■

wieder verwendet. Sämtliche Fenster wurden gerichtet und schliessbar gemacht. Alte Beschläge mit so genannten «Kukschwänzen» als Vorreiber haben

Energie sparen und Schallschutz auch bei denkmalgeschützten Bauten

Im Fensterbau geht es vor allem darum, die Energieverluste eines Gebäudes zu minimieren. Deshalb werden die Aussenbauteile wie Wände und Fenster und damit auch das Glas nach wärmedämmenden Eigenschaften optimiert. Heute ist man in der Lage, mit relativ einfachen und kostengünstigen Mitteln wie zum Beispiel einer Gummidichtung ein altes Fenster gegen unangenehme Zugluft abzudichten. Weitere Optimierungen werden mit der richtigen Glaswahl erreicht. Bestehende Fenster werden in Isolierglas, mit einer Einfach- oder Doppelverglasung aufgedoppelt. Somit werden der U-Wert (Wärmedurchgangskoeffizient) und g-Wert (Gesamtenergiedurchgang) verbessert. Heute kann man sogar den Schallschutzanforderungen gerecht werden. Dies ist speziell für alte Liegenschaften an verkehrsreichen Strassen interessant.

Zofingue, Klösterligasse 2, dit le «Klösterli»

Cette maison bourgeoise cossue, située dans la vieille ville de Zofingue, fut construite en 1727 ou en 1732 et demeura propriété de la même famille jusqu'au XIX^e siècle. Le propriétaire actuel Willy Hofer a eu à cœur de conserver le caractère du bâtiment et notamment ses fenêtres baroques de grande valeur.

■ JÜRIG ANDREA BOSSARDT

Conservateur en chef des biens culturels du canton d'Argovie

Mis à part les rues et places indispensables à la circulation, les espaces non construits étaient rares dans les villes fortifiées du Moyen Age ou il s'agissait alors d'un privilège accordé à des personnes fortunées. La den-

sification de l'espace urbain était déjà un sujet à l'ordre du jour. On voulait retarder le plus possible l'agrandissement de l'enceinte fortifiée car ces travaux étaient coûteux. Le «Klösterli» a gardé cet espace sous forme d'un jardin caché derrière un mur en blocs de pierre qui le soustrait au regard extérieur. Le nom «Klösterli» ne se rapporte aucunement à une institution religieuse d'avant la réforme mais à la

veuve du prédicateur Heinrich Dachstein qui y vivait avec ses sept filles.

Une loggia en bois vitrée

La construction actuelle, apparentée au «Sennenhof»¹ par son décor mais dont l'architecte est inconnu, fut édifiée en 1727 ou en 1732 pour le doyen Daniel Ringier-Suter. Elle resta propriété de la famille jusqu'au XIX^e siècle. Sur le côté nord plus étroit fut apposée plus tard une loggia en bois avec des colonnes toscanes, qui porte les armoiries des Ringier et qui a

¹ Bâtiments situés à Zofingue, construits par le fabricant de soie Johann Adam Senn-Suter comme maison d'habitation et de commerce, terminés en l'an 1732

Les vitres encadrées de plomb avec leurs rosettes décoratives aux points de croisement.



donc du être construite avant 1795, soit avant que la maison devienne propriété d'un beau-frère des Ringier, le capitaine Georg Gränicher. Il est possible qu'à l'origine la loggia ait été ouverte et qu'elle ne fut vitrée qu'au moment où on l'intégra à l'espace d'habitation et qu'elle fut alors agrémentée d'un papier peint précieux. Il s'agit de la «Fête de la Grèce et jeux olympiques» de la manufacture Dufour de Paris. Ce papier peint imprimé en 1818 et présenté à une exposition à Paris en 1819 nous indique la première date possible pour la mise en place de fenêtres vitrées. Du fait que Gränicher est mort en 1819, ce nouvel aménagement doit être mis probablement en relation avec le changement de propriétaire consécutif au décès.

Transformation problématique dans les années cinquante

Un aménagement pas très heureux des combles avait déjà eu lieu avant que Willy Hofer jun. acquière l'immeuble en 1998. Les sondages montrent que, comme c'est malheureusement souvent le cas, les façades côté jardin ont reçu un crépi à base de

ciment de qualité inappropriée au milieu du XX^e siècle. Ce crépi fut peint avec de la dispersion tout aussi peu adaptée. Il en résulta une peau étanche qui empêcha l'échange d'humidité sur une grande surface. L'humidité se concentra donc au niveau de l'encadrement des fenêtres et des armoiries Ringier-Suter exécutés en molasse peu résistante du pays. Les armoiries durent être extraites, désalinisées et réintégrées avec une isolation adéquate. Sur la façade d'entrée, qui est protégée par l'étroitesse de la Ringmauergasse, le crépi d'origine renforcé par du poil de veau put être conservé en grande partie et complété. L'axialité stricte des trois rangées de cinq fenêtres était à l'époque baroque plus importante que le plan des étages. De ce fait certaines fenêtres sont aveugles et représentées soit par des encadrements et des volets peints soit exécutées de manière rare avec un mortier de stuc particulièrement précieux. La reproduction des volets est fidèle et comprend aussi celle des ferrures et des clous.

Des fenêtres d'origine avec des vitres encadrées de plomb

Les verres des fenêtres du rez-de-chaussée sont encadrés par du plomb au lieu des baguettes de bois habituelles. Les croisements des plombs sont décorés de jolies petites rosettes. Cette manière de faire devenue rare, mais probablement assez fréquente à l'époque baroque, avait probablement pour but de donner à l'observateur l'impression d'une seule grande vitre par vantail. La fabrication de verres d'aussi grande taille n'était pas encore possible à l'époque. On connaît la même façon de faire pour des miroirs d'époque baroque.

Pour le Service des biens culturels, c'était une grande chance de trouver en la personne de Willy Hofer un partenaire non seulement conscient de la valeur de ces fenêtres mais aussi déterminé à procéder à une rénovation exemplaire, et possédant les connaissances nécessaires. ■

Werbung/Publicité



- Architektur, Innenarchitektur, Moderne Raumkonzepte, Gastronomieprojekte, Bäder, Stiegen
- Originale Innenausbauten in jeder Stilrichtung und Zeitepoche in altem und neuem Holz
- Antiker Innenausbau
- Küchen im Landhausstil oder Modern
- Exclusive Gas- und Holzherde
- Original alte Bauernstuben/ Täfelungen verschiedener Zeitepochen
- Abbruch und Wiederaufbau original alter Bauernhäuser
- Farbentfernungen auf schonendste Weise durch Sandstrahlen, Laugen oder Abbeizen
- Alte Baustoffe und Materialien - Antiquitäten
- Gesamtbetreuung für Projekte von Grundstücksbeschaffung, Bauleitung bis Schlüsselübergabe
- Gesamtbetreuung und Restaurierung historischer Projekte



Christian Friedl GesmbH
Mühlau 1
A-6383 Erpfendorf/Tirol
Tel: +43(0)5352/8121
Tel: +43(0)5352/8481
Mobil: +43(0)664/34200/24

Showroom - Kitzbühel
Noviquitäten Villa Tirol
Franz-Erler-Straße 1
A-6370 Kitzbühel
Tel: +43(0)5356/66276
Fax: +43(0)5356/71644

e-mail: tischlerei@christian-friedl.com, www.christian-friedl.com

Notre relation personnelle avec le «Klösterli»

La substance d'origine du Klösterli était heureusement bien conservée. Cependant il a fallu rénover les façades, les fenêtres, le toit, plusieurs portes et une pièce tapissée à l'intérieur du bâtiment.

■ WILLY HOFER

Texte rédigé par Michelle Hofer

Si je suis aujourd'hui propriétaire de ce bijou, la responsabilité en incombe à un courtier d'immeubles de Zofingue. C'est lui qui demanda à notre menuiserie Hofer d'établir un devis pour la rénovation des fenêtres.



Vue du splendide plafond à caissons restauré avec art

Lorsque je fis sur place l'expertise des fenêtres, je fus saisi d'une véritable passion pour cette vieille maison. Le caractère de la maison et ses agencements intérieurs luxueux me fascinaient.

Après avoir évalué les investissements nécessaires, nous avons fait part de notre intérêt comme acheteurs. La propriétaire de l'immeuble, dont nous fîmes la connaissance, se montra très critique. Il lui importait de s'assurer que cette maison serait en de bonnes mains. Fin 1998, alors que je fêtais mes trente ans, je devins le nouveau propriétaire de cette

maison patricienne vieille de près de trois cents ans. C'était la réalisation d'un rêve.

L'assainissement

Par chance la substance ancienne était en parfait état et notamment les serrures en laiton richement décorées, les splendides plafonds ornés de stucs, les divers parquets, les lambris et les placards en bois massif. Il fallait par contre rénover les fenêtres, les façades et le toit et, à l'intérieur de la maison, certaines portes et une pièce tapissée. Pour ces travaux nous sommes assurés la collaboration de spécialistes réputés. Ainsi nous avons notamment été conseillés pendant toute la durée de la restauration par Jürg Andrea Bossardt, conservateur en chef des biens culturels du canton d'Argovie.

Pour citer un exemple, les différentes couches de peinture des façades furent dégagées et des échantillons prélevés et examinés dans le but de rétablir au mieux l'état d'origine. Dans la pièce au papier peint, des spécialistes ont procédé à la restauration au crayon de couleur et à la gomme. Cet effort immense et coûteux a porté ses fruits. Le papier peint intitulé «Fête de la Grèce et jeux olympiques» datant de 1818 a retrouvé toute sa splendeur d'antan.

Des fenêtres pour le «Klösterli»

Durant cette rénovation nous eûmes l'avantage de pouvoir tirer parti de notre expérience de plus de trente ans en ce qui concerne la rénovation d'éléments de menuiserie anciens. C'est particulièrement au niveau des fenêtres que nos connaissances spécifiques furent précieuses.

Pour les fenêtres, nous avons choisi un modèle correspondant au XVIII^e siècle. Les vitres encadrées de plomb avec leurs rosettes décoratives aux points de croisement furent soigneusement restaurées et réutilisées. Toutes les fenêtres furent ajustées et rendues étanches. Les anciennes ferrures en queue de vache furent reproduites d'après les originaux.

Dans les immeubles anciens, on rencontre souvent des fenêtres sans joints d'étanchéité et sans double vitrage. Il s'agissait donc de les adapter aux besoins des habitants sans modifier l'aspect propre à ce bien culturel.

Le fait d'être le propriétaire de ce bijou dans la vieille ville de Zofingue me procure beaucoup de plaisir. Je peux également recommander chaleureusement la collaboration avec les services des biens culturels. ■

Economiser de l'énergie et se protéger contre le bruit même dans les immeubles protégés

Dans la fabrication de fenêtres il s'agit surtout de réduire les pertes d'énergie du bâtiment. C'est pour cela que l'on donne aux éléments extérieurs du bâtiment, tels que parois et fenêtres, des qualités d'isolation optimales. Actuellement on peut étanchéifier des fenêtres anciennes par des mesures relativement simples et peu coûteuses telles que l'application d'un joint en caoutchouc. Une optimisation supplémentaire est obtenue par l'usage de verres spéciaux. Sur des fenêtres à vitrage simple on peut appliquer un vitrage supplémentaire simple ou double. Ainsi on améliore le coefficient U (passage de chaleur) et la valeur g (passage total d'énergie). On peut même satisfaire les exigences de la protection contre le bruit. Ceci peut être intéressant pour des immeubles situés près de routes très fréquentées.

Konservatorische Restaurierungen von Putz und Stuckaturen

Wir arbeiten prozessorientiert

- Bestandesaufnahme • Konzepterarbeitung • Konservierung
- Restaurierung • Dokumentation • Expertise

in Zusammenarbeit mit der Denkmalpflege, Fachlabors und Restauratoren.



Kradolfer GmbH

8570 Weinfelden
 Telefon 071 622 19 82
 info@kradolfer.ch
 www.kradolfer.ch

Bäume

als
Naturdenkmäler
Zeitzeugen
Wunderwerke der Natur
Botschafter kultureller Werte
Propheten der Zukunft

verdienen eine fachgerechte Pflege

Kompetente Umsetzung durch den eidg. dipl. Baumpflegespezialisten



baumART
 Pflege und Diagnose für den Baum

Baumart AG
 Schlossmühle 1 · 8500 Frauenfeld · Telefon 052 722 31 07
 Demutstrasse 1 · 9000 St. Gallen · Telefon 071 222 80 15

Baumart Luzern GmbH
 Museggstrasse 25 · 6004 Luzern · Telefon 041 410 83 63
baumart@bluewin.ch · www.baumart.ch

Werkstätten für Malerei

Der Umgang mit Farbe ist unsere Berufung | Die Abteilungen:
 Bauoberflächen-Forschung, Befund-Dokumentation | Restaurierung, Konservierung | Vergoldungen | Kirchenmalerei | Farbgestaltung | Dekorationsmalerei | Renovationsmalerei | Lackiertechnik | Pflege und Unterhalt wertvoller Bauobjekte.
 Wir sind die **Werkstätten für Malerei**.

fontana & fontana

Fontana & Fontana AG | Werkstätten für Malerei
 Buechstr. 4 | 8645 Jona-Rapperswil | Tel. 055 225 48 25
info@fontana-fontana.ch | www.fontana-fontana.ch



Digitale Gebäudeaufnahmen

Grundrisse	Schnitte	Fassaden
------------	----------	----------

Referenzen:

- Schloss Vaduz des Fürsten Hans Adam II von und zu Liechtenstein
- Altstadtliegenschaft in Chur (erbaut anno 1480)
- Haus im Städtchen Werdenberg (erbaut anno 1625)
- Kapelle in Balzers (erbaut anno 1400)
- Kapelle St. Peter in Schaan (erbaut anno 1298)
- Rathaus der Stadt Chur (erbaut anno 1450)

GM Ritter Architekturdienste	7002 Chur	Gäuggelistrasse 20
Tel. 081 250 57 60	www.gmritter.ch	mail@gmritter.ch

Collaboration avec la Commission suisse pour les questions immobilières (CSI)

La Commission suisse pour les questions immobilières (CSI), constituée dans les années septante, défend les intérêts de différentes organisations actives dans le domaine de l'immobilier telles que l'Association des propriétaires fonciers, la Fédération romande immobilière, economiesuisse, l'Association suisse des banquiers, Domus Antiqua Helvetica, etc.



■ HANS LEONZ NOTTER

Avocat et notaire, Notter Mégevand & Associés

Actuellement, la CSI compte 19 membres. En ma qualité de représentant de Domus Antiqua Helvetica auprès de la CSI, j'ai eu l'occasion de faire certaines propositions et interventions:

- En ce qui concerne **la révision partielle de la loi sur l'aménagement du territoire**, j'ai critiqué la discrimination existant entre les constructions historiques situées en zone agricole et les installations agricoles:
En effet, la révision partielle parle d'allègements pour les installations agricoles et non pas généralement d'un allègement pour toutes les constructions situées en zone agricole.
Or, il se trouve que nos demeures historiques sont fréquemment situées en zone agricole, et comprennent souvent des immeubles anciennement affectés à un usage agricole, ou qui le sont en-

core (granges, remises, etc.), et qui sont en partie inoccupés. Ces constructions ne pourraient pas, selon le projet de révision partielle de la loi sur l'aménagement du territoire, faire l'objet d'une affectation non agricole bien qu'elles ne servent plus à un usage agricole depuis longtemps.

Une libéralisation unilatérale des principes d'aménagement du territoire en faveur de l'agriculture n'est plus compréhensible: un agriculteur pourrait obtenir l'autorisation de modifier ses constructions et installations, nota bene sans devoir prouver la nécessité et le caractère vital de telles modifications, alors que le propriétaire d'une demeure historique n'aurait pas cette possibilité. Selon Domus Antiqua Helvetica, cette inégalité de traitement n'est plus justifiée.

- En ce qui concerne **l'amélioration de la procédure de planification et d'autorisation de construire**, qu'il faut saluer, j'ai déposé les propositions suivantes au nom de DAH:
Il faut prévoir des délais clairs, durant lesquels les autorités doivent rendre leur décision (par exemple en cas d'opposition, respectivement de recours, le délai pour rendre une décision ne devrait pas dépasser 60 jours). Dans l'intérêt d'une solution qui permette de gagner du temps et d'épargner des coûts, il faudrait de plus renoncer à la possibilité de prolongation de délai. Finalement, le recourant devrait être confronté au risque, à partir de la deuxième instance, de de-

voir supporter des frais et dépens basés sur la valeur du projet de construction, contre lequel le recours est déposé.

- En outre, j'ai thématiqué au nom de DAH l'idée selon laquelle, pour les demeures historiques, il devrait être formellement admis un droit à la construction, respectivement à la transformation de toutes les commodités sanitaires et à d'autres interventions correspondant aux standards d'habitation actuels (par exemple: transfert d'une cuisine orientée vers le nord, du côté sud; construction d'installations sanitaires modernes, installation d'un ascenseur de façon à ce que ces habitations puissent être habitées par des personnes âgées, etc.).
D'autre part, lorsque une demeure relève de plusieurs styles historiques, le propriétaire devrait avoir le choix de décider quel style il souhaite favoriser en cas de rénovation (par exemple pas d'obligation de prévoir de petites fenêtres gothiques dans une façade gothique contenant aussi des parties du XVIII^e siècle).
D'une manière générale, toute mesure de construction qui ne porte pas atteinte à la statique de l'immeuble devrait pouvoir être admise s'il est garanti que l'état d'origine puisse être rétabli un jour.

Ces propositions ont été adoptées par la CSI et intégrées dans sa prise de position à l'intention de l'administration fédérale dans le cadre de consultations officielles. Je suis persuadé que les intérêts de nos membres ont pu recevoir de cette manière un poids considérable et que la collaboration avec la CSI représente un élément important de la défense des intérêts de Domus Antiqua Helvetica. ■

Zusammenarbeit mit der Schweizerischen Kommission für Immobilienfragen (SKI)

Die Anfang der Siebzigerjahre ins Leben gerufene Schweizerische Kommission für Immobilienfragen (SKI) vertritt die Interessen der wichtigeren Verbände, die im Immobilienbereich tätig sind, wie den Hauseigentümergebund, den Verband Schweizerischer Generalunternehmer, die Fédération Romande Immobilière, die economiesuisse, die schweizerische Bankiervereinigung, Domus Antiqua Helvetica und andere.

■ HANS LEONZ NOTTER

Fürsprecher und Notar, Notter Mégevand & Partner

Gegenwärtig zählt die SKI neunzehn Mitglieder. Als Vertreter von Domus Antiqua Helvetica bei der SKI hatte ich die Möglichkeit, nachfolgende Anregungen und Interventionen im Interesse unserer Vereinigung zu machen:

- Hinsichtlich der **Teilrevision des Raumplanungsgesetzes** habe ich die Ungleichbehandlung historischer Bauten in der Landwirtschaftszone einerseits und landwirtschaftlicher Betriebe andererseits kritisiert: Das teilrevidierte Raumplanungsgesetz spricht von Erleichterungen für «landwirtschaftliche Gewerbe» und nicht generell von Erleichterungen für alle «Bauten in der Landwirtschaftszone». Historische Wohnbauten wurden aber häufig der Landwirtschaftszone zugeteilt und bestehen oft auch aus ehemaligen oder noch genutzten landwirtschaftlichen Bauten und Anlagen (Scheunen, Remisen etc.), die zum Teil ungenutzt leer stehen müssen. Diese Bauten könnten auch nach der Teilrevision nicht einer landwirtschaftsfremden Nutzung zugeführt werden, obwohl sie seit langer Zeit nicht mehr der Landwirtschaft dienen. Diese einseitige Liberalisierung der Raumplanungsgrundsätze zum Vorteil der Landwirtschaft wird in zunehmendem

Mass nicht mehr verstanden: Ein Landwirt soll leichter die Befugnis zur Umnutzung von Bauten und Anlagen erhalten, notabene ohne das Erfordernis der Existenzsicherung nachweisen zu müssen; der Besitzer einer benachbarten historischen Wohnbaute hat diese Befugnis nicht. Nach Auffassung von Domus Antiqua Helvetica ist diese Ungleichbehandlung sachlich nicht mehr zu begründen.

- Zu der grundsätzlich begrüßenswerten **Straffung des Plan- und Bewilligungsverfahrens im Raumplanungsbereich** habe ich folgende Vorschläge seitens DAH deponiert: Es sollen klare Fristen aufgestellt werden, innert welcher die Behörden zu entscheiden haben (z. B. bei einer Einsprache/Beschwerdefrist von 30 Tagen eine Entscheidungsfrist von 60 Tagen). Im Interesse einer Zeit und Kosten sparenden Lösung soll ferner auf die Möglichkeit von Fristverlängerungen verzichtet werden. Schliesslich soll das Kostenrisiko für die Beschwerdeführer ab der 2. Instanz der Bausumme des Projektes entsprechen, gegen welches Beschwerde geführt wird.
- Ferner wurde von mir namens DAH thematisiert, dass für historische Wohnbauten ein Anspruch auf Einbau oder Umbau aller sanitären und anderer Annehmlichkeiten bestehen sollte, die einem zeitgemässen Wohnstan-

dard entsprechen (z.B. Verlegung der Küche von Nordseite auf Südseite, Einbau von zusätzlichen Nasszellen, Einbau von Aufzügen, damit die Liegen-schaften auch im Alter bewohnt werden können etc.).

Weist ein Gebäude Stile mehrerer Epochen auf, soll dem Eigentümer die Entscheidung überlassen werden, welchen Stil er im Rahmen einer Renovation wieder herstellen will (z.B. kein Zwang zum Einbau kleiner gotischer Fenster in eine Fassade mit Elementen aus dem 18. Jh.).

Und grundsätzlich sollen alle baulichen Massnahmen, die ohne Beeinträchtigung der Statik des Gebäudes wieder entfernt werden können, bewilligt werden, wenn gewährleistet ist, dass der ursprüngliche Zustand wieder hergestellt werden kann.

Diese Anregungen wurden von der SKI aufgenommen und als Teil ihrer Vernehmlassung und Stellungnahmen in ihrem Namen an die zuständigen Stellen weitergetragen.

Ich bin der Überzeugung, dass den Anliegen unserer Vereinigung auf diese Weise ein nachhaltiges Gewicht verliehen werden kann und die Zusammenarbeit mit der SKI einen wertvollen Beitrag zur Interessenvertretung von Domus Antiqua Helvetica leistet. ■

Stilgerecht restauriert vom Dach bis zum Fussboden

Ein altes Haus – und dann ein fabrikneues Dach oder Bodenplatten aus Keramik? Für Kenner und Liebhaber eine schreckliche Vorstellung. Sie geben stilgerechten Materialien wie handgemachten, alten Biberschwanzziegeln oder antiken Tonplatten den Vorrang. Einer der Anbieter ist die Otto Meyer GmbH im luzernischen Büron.



Im Innenbereich werden handgemachte Terrakotta- und Steinplatten verlegt.

■ STEFANIE STÄUBLE

Das Kerngeschäft des Familienbetriebs ist der Handel mit handgemachten Biberschwanzziegeln und Tonplatten sowie handgehauenen Kopfsteinpflaster und Pflastersteinen. Das Material stammt grösstenteils aus dem Rückbau von Abbruchobjekten in der Schweiz.

Handgemachte Biberschwanzziegel für Renovationen

Nebst Dachdeckern, Bodenlegern und Pflasterern schauen auch viele private Bauwillige in Büron vorbei. «Einen Markt für antikes Baumaterial gibt es schon lange», sagt Rafael Meyer. Viele Hausbesitzer entscheiden sich aus ästhetischen Gründen für alte Biberschwanzziegel, denn als Naturprodukt fügen sich Tonziegel hervorragend in die Landschaft ein. Je nach Region weisen alte Ziegel die verschiedensten Rot- und Gelbtöne auf. Die Tonqualität von handgemachten Ziegeln ist hervorragend. «Wir haben alte Ziegel, deren Fertigung in das 17. Jahrhundert zurückreicht. Ziegel, die Jahrhunderte auf Schweizer Dächern überdauert und den Frosttest mit Bravour bestanden haben – sie halten ohne weiteres noch einmal hundert Jahre.»

Terrakotta- und Steinplatten

Seit Jahrhunderten fühlen sich die Menschen auf Terrakotta wohl. In der Schweiz wurden Tonplatten früher oftmals auf Estrichböden verlegt, weil das Material gut isoliert und Feuchtigkeit ausgleicht. Das abwechslungsreiche Farbspiel des gebrannten Lehms erzeugt einen warmen und wohnlichen Charakter. Zudem sind Tonplatten sehr pflegeleicht. Beim Verlegen des Bodens ist es wichtig, auf schmale Fugen zu achten, damit nicht die meist grauen Fugen, sondern die Platten das Bild bestimmen. Wer es gerne etwas exklusiver mag, findet bei der Otto Meyer GmbH auch Sandsteinplatten oder so genannte Burgunderplatten, einen gelblich-beigen Kalksandstein. Mittlerweile sind auch gute Nachbildungen von alten Ton- und Steinplatten erhältlich.

Kopfsteinpflaster und Pflastersteine

Natursteinprodukte erfreuen sich zurzeit einer grossen Nachfrage. Eine besondere Formvariante sind die so genannten «Katzenköpfe»: von Flüssen rund gewaschene Steine. Gespalten und mit der planen Fläche nach oben verlegt, fügen sie sich mit ihren vielgestaltigen Formen und Farben harmonisch in jede Umgebung ein. In städtischen Gebieten bestimmen mehrheitlich würfelförmige Pflastersteine das Bild. Das Besondere an alten Steinen sind die abgerundeten Kanten. Durch das Begehen und Befahren der Plätze mit beschlagenen Wagenrädern haben die Steine eine weiche Form erhalten. Um dem steigenden Bedarf an Kopfsteinpflaster gerecht zu werden, stellt die Otto Meyer GmbH das Material seit einigen Jahren auch neu her. ■

Une restauration correcte de la cave au grenier

Une maison ancienne avec un toit ou des carreaux de céramique modernes? Ce serait une vision d'horreur pour les connaisseurs. Ils donnent au contraire la préférence à des matériaux correspondant à ceux de l'époque de construction, telles que des tuiles plates ou d'anciennes terres cuites. Tout cela se trouve chez Otto Meyer GmbH dans la localité lucernoise de Büron.

■ STEFANIE STÄUBLE

L'activité d'origine de cette entreprise familiale est le commerce de tuiles plates, de carreaux de terre cuite et de pavés faits main. Ces matériaux proviennent en majeure partie de chantiers de démolition en Suisse.

Des tuiles plates faites à la main pour les rénovations

Aux clients habitués de cette entreprise de Büron que sont les couvreurs, les carreleurs et les paveurs se joignent de futurs maîtres d'œuvre. Beaucoup de maîtres d'œuvre préfèrent pour des raisons esthétiques les tuiles plates anciennes ou à l'ancienne, car ce produit naturel s'intègre mieux au paysage. Selon les régions, la couleur des tui-

les plates adopte diverses tonalités entre le jaune et le rouge. La qualité d'anciennes tuiles plates est souvent excellente. «Nous offrons des tuiles dont la fabrication remonte jusqu'au XVII^e siècle, autrement dit des tuiles qui ont déjà servi de couverture pendant des siècles et qui ont résisté au gel avec bravoure. Elles tiendront sans problème encore une centaine d'années.»

Terres cuites et carreaux de pierre

Depuis des siècles l'homme apprécie les sols en terre cuite. Autrefois on les utilisait aussi dans les greniers pour leurs qualités isolantes et leur perméabilité à l'humidité. Les diverses tonalités de la terre cuite donnent à la pièce une ambiance agréable et chaude. Ces sols sont en outre faciles à entretenir. Lors de la pose il importe

d'exiger des interstices étroits pour éviter que les joints soient plus visibles que la terre cuite. Ceux qui recherchent un revêtement plus exclusif trouvent chez Otto Meyer GmbH également des plaques de molasse ou des carreaux dits de Bourgogne (en calcaire jaunâtre). L'offre actuelle comprend aussi de bonnes imitations d'anciennes terres cuites ou d'anciens carreaux de pierre.

Pavés de galets et pavés taillés

Les produits naturels sont actuellement très demandés. Les galets de rivière partagés en deux en sont un exemple. Posés la pointe en-bas et la surface plane en-haut il représentent un revêtement de sol au dessin très varié et utilisable partout. Dans les espaces urbains ce sont les pavés cubiques en pierre de taille qui dominent. Les pavés anciens se distinguent par leurs arêtes arrondies. L'usure provoquée par la circulation des piétons et des véhicules leur a donné une forme douce. Pour satisfaire la demande croissante, Otto Meyer GmbH livre également depuis quelques années des pavés de type ancien nouvellement fabriqués. ■

Werbung/Publicité



Historisches Lagerhaus von 1529,

an der Schiffflände in Schaffhausen, sucht neue Eigentümer, Zzt genutzt als Restaurant mit Garten, Atelier, Läden, Büros und Wohnungen. Kein Renditeobjekt, sondern für Liebhaber, Kenner und Sammler. Grundstück 1000 m², Gebäudevolumen 9000 m³, alles Weitere nach Vereinbarung.

Graf & Partner Immobilien AG

8201 Schaffhausen
Telefon 052 625 06 65
www.immobag.ch



RUDOLF BOSCH

An- und Verkauf von Antiquitäten
 Restauration antiker Möbel
 sowie Einbaumöbeln und Wandtäfelungen



Sekretär Bern
 Meisterarbeit von Christoph Hopfengärtner (1758–1843).
 ca. um 1790, Nussbaum, Riegelahorn, Kirschbaum, Ebenholz furniert
 Masse: H 149 x B 105 x T 55 cm, Preis auf Anfrage

RUDOLF BOSCH ANTIQUITÄTEN
 www.rudolf-bosch.ch
 Seestrasse 16, 8703 Erlenbach, Tel. 044 991 20 10
 Neugasse 21, 6300 Zug, Tel. 041 720 02 02

"Schlössli" Park Hotel Weggis
 Hotel des Jahres 2001

Schreinerei Meier AG
 Berghofstrasse 2 · 6144 Zell
 Telefon 041 988 15 75
 Telefax 041 988 21 38
 www.schreinerei-meier.ch

HISTORISCHE FENSTER MIT STIL



Spezialisiert auf Restaurationen und Reproduktionen von Parkett, Kachelöfen, Innenausbau. Kauf/Verkauf antiker Baumaterialien. Riesiges Holzlager, grosse Ausstellung.

Ihr Fachmann für antikes Interieure und Innenausbau
 Ob Parkett, Kachelöfen, Türen, Decken oder Buffet:
 Für Ihre Sanierung ein Ansprechpartner

Gianni Origoni

Palm Beach, 6221 Rickenbach
 Tel: 079 340 75 56, Fax: 041 930 16 16
 origoni@bluewin.ch, www.origoni.com
 www.3dp.ch/origoni

Aristauerhof
 in Aristau/AG

Der historische Gasthof mit seiner benachbarten Kapelle ist einzigartig in seinem Anblick. Die idyllische Gartenwirtschaft mit Pavillon und Fischteich lädt zum Verweilen ein.

UG: Kellerräume, Waschküche, Entkalkungsanlage	Duschen) Toiletten
EG: Gaststube, Sitzungszimmer, Restaurantküche, Gartenwirtschaft	DG: grosser, ausbaubarer Estrich mit Räucherammer.
1.OG: unterteilbarer Saal, Büro, Zimmer, Toiletten	Dem Haus ist ein einfacheres Wohnhaus mit Einlegerwohnung, schöner Landparzelle und einem bebaubaren Nordteil angegliedert.
2. OG: 7 Zimmer (teilw. mit	

Bezug: nach Vereinbarung. Preis: für die gesamte Liegenschaft mit zwei Häusern und Land CHF 1 690 000.-

BEN-TO IMMOBILIEN www.bento.ch Tel. 056 470 13 54

Assainissement de la mэрule

Il n'y a pas de traitement contre la mэрule. L'assainissement se base sur ses propriétés biologiques spécifiques ainsi que sur la construction attaquée. Plus les analyses de la mэрule et de la construction sont faites de manière soignée et scientifique, plus l'assainissement sera précis et économique.

■ PETER BRAUN

Ingénieur en génie rural diplômé de l'EPFZ et associé du Normal Office Sàrl à Fribourg. Depuis des années il travaille dans les domaines de la statique, physique et architecture des bâtiments historiques.

La mэрule est le seul champignon capable de s'attaquer à du bois sain et sec. Elle a besoin de nourriture, d'eau et d'oxygène pour croître. L'eau est transportée sur plusieurs mètres par le mycélium – sortes de racines de la mэрule – et le bois est humidifié pour pouvoir être décomposé. Dans des conditions optimales la mэрule peut ainsi progresser de 30 cm par jour. La croissance commence par les spores et se termine par les fruits qui produisent de nouvelles spores.

En simplifiant, on peut comparer les spores des champignons avec les graines d'une plante. C'est à partir de celles-ci que de nouveaux champignons se développent. Elles sont microscopiques et sont présentes pratiquement partout. Néanmoins elles ne peuvent germer que si elles ont été complètement détremпées. Ensuite les conditions de croissance suivantes doivent être présentes:

- humidité du bois d'environ 16–24% (le bois de construction a un taux d'humidité d'environ 8–14%)
- température d'environ 20° Celsius
- humidité de l'air 60–80%
- absence de lumière et de courants d'air

Dans une maison saine on ne trouve pas ces conditions.

Le mycélium transporte l'eau et la nourriture. La plupart du temps il est invisible car niché dans le bois ou les murs, ce n'est que lorsque la mэрule a atteint une certaine taille qu'il apparaît aussi en surface. Un morceau de mycélium peut, dans certaines conditions, se développer en mэрule. Durant un assainissement, il faut donc observer une grande propreté lors des travaux de démolition, afin de ne pas transporter des parties actives de mэрule dans des endroits sains du bâtiment.

Les spores sont produites dans les fruits. Le plus souvent ceux-ci sont la première partie visible du champignon. La fructification nouvelle est caractérisée par un

centre brun et un bord blanchâtre. Un fruit actif est reconnaissable aux gouttes d'eau qui apparaissent à sa surface. Celles-ci ont donné son nom latin de «mэрule pleureuse» (lacrimans) à ce champignon.

Eau et nourriture

Pour qu'une mэрule apparaisse, il faut qu'une partie de la construction soit complètement détremпée. Les sources d'eau suivantes peuvent être associées à sa croissance:

- L'eau souterraine: la nappe phréatique est proche des fondations. L'eau monte à travers les fondations ou est captée par la mэрule par capillarité. Un drainage défectueux peut avoir les mêmes effets.
- L'humidité de l'air: l'air chaud de l'intérieur peut condenser lorsqu'il est en contact avec des parties plus froides du bâtiment (il en est de même de la buée formée sur les fenêtres de la cuisine en hiver). Anciennement, la mэрule apparaissait principalement dans



© GROWE Holzschutz AG



les caves. Depuis que les maisons sont en partie isolées de manière non professionnelle, ce qui conduit avant tout à de la condensation à l'intérieur du bâtiment, on trouve de plus en plus de mérules également dans les combles.

- Rupture de conduite: c'est une cause fréquente d'apparition de mérules. Ces mérules sont généralement faciles à éliminer car leur cause est claire.

La mérule se nourrit principalement de bois résineux, les bois durs – surtout le chêne – ne sont pratiquement pas attaqués. Elle peut également envahir d'autres produits ligneux, tels que le papier ou les tapisseries. Bien que le mycélium traverse des murs en béton, il n'y trouve pas de nourriture. Sans nourriture et sans eau, le champignon peut survivre plusieurs années, mais il ne croît pas.

Méthodes d'assainissement

Il existe plusieurs méthodes d'assainissement de la mérule. La méthode physique consiste à démonter les parties infestées du bâtiment, à traiter chimiquement les débris pour éviter une infection d'autres

endroits du bâtiment et à les transporter vers une décharge contrôlée. Finalement on procède à la reconstruction. Cette méthode est radicale, mais sûre.

Le traitement chimique sert à empoisonner la mérule et à la brûler chimiquement, ce qui n'est pas très efficace, car il est pratiquement impossible d'atteindre tout le champignon. Des parties isolées non traitées peuvent croître à nouveau relativement rapidement.

La méthode biologique consiste à priver la mérule de ses sources de nourriture ou d'eau. Cette méthode n'est sûre que si les sources de nourriture ou d'eau peuvent être complètement éliminées.

Pour atteindre un résultat optimal avec un risque résiduel acceptable, on utilise généralement une combinaison des différentes méthodes.

Procédure d'assainissement

La procédure est similaire pour toutes les mérules. Pour une petite infection clairement délimitée on peut se contenter d'une entreprise de traitement, tandis qu'une mérule étendue nécessite un groupe de

travail interdisciplinaire. Le champignon et ses environs immédiats sont documentés sur des plans et des photos. Après cette première investigation suit un cycle de démontage, documentation, analyse et concept de reconstruction. Pendant la phase de démolition le développement de la mérule est suivi à la trace dans les parties du bâtiment. A ce moment, des hypothèses concernant la cause de son développement sont élaborées – où sont les sources d'eau, les sources de nourriture, quelle est l'étendue de l'infection? – et reportées sur des plans. Au fur et à mesure, on obtient une image fiable de l'infection, de sa cause, des accidents ou détériorations du bâtiment qui ont participé à l'apparition de la mérule. C'est seulement sur la base de ces indications qu'un premier concept d'assainissement rudimentaire est établi. Ensuite, si nécessaire, le cycle complet est à nouveau parcouru et les concepts particuliers sont de plus en plus affinés.

Dans la plupart des cas on ne peut ni démonter complètement les parties infestées par la mérule, ni priver celle-ci de toute source d'eau ou de nourriture. Le

Publicité/Werbung

Wir restaurieren Ihre Fenster
oder bauen sie stilgerecht nach.

VOGEL

FENSTERBAUER
9400 Rorschach, Tel. 071 846 60 30
www.vogel-fensterbauer.ch

concept d'assainissement comprend un catalogue de mesures. Ce qui est important avant tout, c'est que la cause, généralement la source d'eau, puisse être éliminée autant que possible. Le concept montre en plus les possibilités et les risques résiduels de l'assainissement ainsi que les coûts des diverses variantes d'assainissement. Dans certains cas, un concept de surveillance s'étendant sur des années est inclus, lequel permet de déceler rapidement une éventuelle réappari-

tion de la mэрule et de la traiter. Dans ce cas, la personne concernée évalue le risque résiduel d'une nouvelle infection en fonction des possibilités financières.

Assurances

L'assainissement des mэрules issues d'un dégât d'eau ou d'une rupture de conduite est généralement couvert par les assurances. La procédure analytique décrite ci-dessus facilite la discussion et la prise de position des assurances.

Prévention

Les mesures de prévention sont les suivantes: il faut contrôler les conduites d'eau ainsi que les drainages, ranger les caves – du bois ne devrait pas être entassé directement sur des sols en terre battue – et contrôler le climat, surtout lors de transformations ou d'assainissement thermique. ■

Werbung/Publicité



Nous recherchons pour un de nos clients,
une propriété de prestige
dans le bassin lémanique.
Ce domaine devrait offrir une surface
habitable d'environ 1'200 m².

Budget en relation avec l'objet.

Discretion totale assurée.

Prière de contacter
Cyrille de Planta
Groupe GECO FONCIA S.A. à Genève
022.827.90.43

IGA Archäologie Konservierung
Giesshübelstrasse 62i, 8045 Zürich

Fon 044 454 40 20
Fax 044 454 40 15
info@iga-restaurierung.ch
www.iga-restaurierung.ch

Stuckatur
Restaurierung
Konservierung
Bauuntersuchung

Baufaufnahme, Analyse, Beratung und Ausführung
in den Bereichen historische Malerei, Stuckatur,
Verputz und Mauerwerk.

Agenda 2006

Mitgliederzusammenkunft 2006, Kt. Obwalden und Nidwalden:

Anfang Mai 2006

Mitgliederversammlung 2006, Sektion Aargau: Tegerfelden, 20.5.2006

Mitgliederversammlung 2006, Sektion Zürich: Zürich, 25.5.2006

Mitgliederzusammenkunft 2006, Sektion Glarus: Obstalden, 17.6.2006

Mitgliederversammlung 2006, Sektion Säntis: 24.6.2006

Assemblée générale DAH 2006, Generalversammlung DAH 2006: Fribourg, 26./27.8.2006

Mitteilungen/Avis

Gesucht: Übersetzer/Übersetzerin

Domus Antiqua Helvetica sucht eine/n Übersetzer/in Deutsch-Französisch/Französisch-Deutsch für das Bulletin zur Verstärkung des bestehenden Teams. Honorar nach Absprache. Bitte melden Sie sich bei Alfred R. Sulzer, Telefon 044 262 04 11 oder a.r.sulzer@bluewin.ch.

On cherche: traducteur/traductrice

Domus Antiqua Helvetica cherche, pour renforcer l'équipe existante, un/e traducteur/trice allemand-français/français-allemand pour le bulletin. Honoraires à convenir. Veuillez vous adresser à Alfred R. Sulzer, tél. 044 262 04 11 ou a.r.sulzer@bluewin.ch.

Regenmantel

Im Schloss Colombier ist an der Generalversammlung vom 27.8. ein blauer Regenmantel liegen geblieben. Der Eigentümer meldet sich bitte beim Präsidenten Dr. Hans Altherr, Telefon 071 343 68 68 oder hans.altherr@gmx.ch.

Manteau de pluie

Un manteau de pluie bleu a été oublié au château de Colombier lors de l'assemblée générale du 27 août. Le propriétaire est prié de s'annoncer auprès du président Hans Altherr, tél. 071 343 68 68 ou hans.altherr@gmx.ch.

Impressum

Herausgeber / Editeur

Verantwortlich für die Redaktion / Responsable pour la rédaction

Domus Antiqua Helvetica
Schweizerische Vereinigung der
Eigentümer Historischer Wohnbauten
Association Suisse des Propriétaires
de Demeures Historiques
Alfred R. Sulzer
Monika Thiébaud-Bachmann

Sekretariat / Secrétariat

Postfach 716
CH-3000 Bern 7
Tel. 031 326 96 91
Fax 031 326 96 98
E-Mail domusantiqua@swissonline.ch
www.domusantiqua.ch

Abonnemente für Nichtmitglieder / Abonnements pour non-membres

Bestellung beim Herausgeber
Commande auprès de l'éditeur
CHF 35.– pro Jahr / par année

Annoncenverwaltung / Régie d'annonces

InMedia Services AG
Hirschengraben 8
CH-3001 Bern
Tel. 031 382 11 80
Fax 031 382 11 83

Mitarbeiterin Redaktion / Collaboratrice à la rédaction

Stefanie Stäuble
Stämpfli Publikationen AG, Bern

Übersetzungen / Traductions

Bernard Garnier, Freiburg
Proverb, Biel

Layout

Karin Gugger
Stämpfli Publikationen AG, Bern

Gesamtherstellung / Réalisation intégrale

Stämpfli Publikationen AG, Bern

Erscheinungsweise / Mode de parution:

2-mal pro Jahr / 2 fois par an

Auflage / Tirage: 1500 Expl.

Systeme aus Holz und Glas

T30/EI 30 (EI 60)



Das FEUERSCHUTZ-Team.

Das FEUERSCHUTZ-Team ist ein PartnerVerbund von spezialisierten Innenausbau-Unternehmungen mit dem Ziel, geprüfte Sicherheit mit hochwertigen Brandschutzelementen auf dem Schweizer Markt anzubieten. Das Türen- und Trennwandprogramm beinhaltet individuelle, massgeschneiderte Systemlösungen für den modernen Innenausbau und den Denkmalschutz, besonders für historische Bauten.

Rundum Sicherheit.

Schutz und Sicherheit sind wachsende Bedürfnisse in unserer Gesellschaft. Unsere Zertifikate und Zulassungen der Vereinigung Kantonalen Feuerversicherungen (VKF) bieten Gewähr für ein Höchstmass an Sicherheit. Die Produkte vom FEUERSCHUTZ-Team sind normenkonform, von einem anerkannten Prüfinstitut geprüft und erfüllen alle Sicherheitsauflagen, die es laut Gesetz und Feuerpolizei einzuhalten gilt.

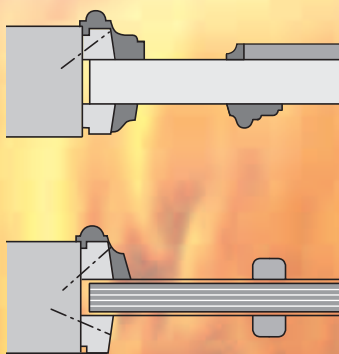
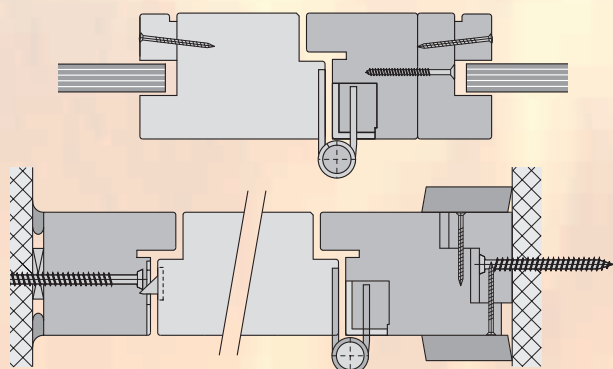

Denkmalschutz
Historische Gestaltung und Ausführung von Türfronten kombiniert mit modernster, geprüfter und zertifizierter Sicherheitstechnologie.



ERNST FRANK AG

Schreinerei-Sicherheitssysteme-Türen
Bürgerheimstrasse 12
CH-6374 Buochs
Telefon 041 624 90 90
Telefax 041 624 90 80
www.frankag.ch
info@frankag.ch

Gentsch AG

Ebnatstrasse 127
CH-8200 Schaffhausen
Telefon 052 625 94 37
Telefax 052 624 62 64
www.gentschag.ch
gentschag@bluewin.ch

von Büren+Sommer AG

Schreinerei-Innenausbau-
Sicherheitssysteme-Türen
Breitestrasse 16, CH-8572 Berg TG
Telefon 071 636 17 70
Telefax 071 636 12 60
www.vonbuerensommer.ch
info@vonbuerensommer.ch

CREATOP AG

Innenausbau
Etelstrasse 7
CH-8730 Uznach
Telefon 055 285 20 30
Telefax 055 285 20 39
www.creatop.ch
info@creatop.ch



Erfahrung.

Offenheit.



Kreativität.



Vertrauen.



Können.



Begeisterung.



Schreinerei Hofer Rothrist > Denkmalpflege
062 785 30 50 · www.hofer-schreinerei.ch